

Vielen Dank, dass Sie sich für ein Dinan Performance Ansaugsystem entschieden haben. Das Dinan Ingenieurteam hat viele Stunden mit der Entwicklung dieses Produkts verbracht, um sicherzustellen, dass Sie eine erhöhte Leistung, Haltbarkeit und ein ästhetisches Design erhalten, an dem Sie als Kunde viele Jahre Freude haben werden. Eine einfache Installation und Wartung hatten in der Entwicklung eine große Priorität.

Die Anleitung dient als Leitfaden für den Einbau am Fahrzeug. Sollten Sie nicht über das passende Werkzeug verfügen können Sie gerne einen Dinan Fachhändler in Ihrer Nähe aufsuchen.

Sollte es bei der Installation zu Problemen kommen, können Sie sich gerne über die bekannten Kontaktdaten bei uns melden.

Einbauanleitung

D760-0056: **COLD AIR INTAKE SYSTEM**

Document Revision: A Release
Date: Aug 3, 2021

Fahrzeugliste: 2020-2021 F95 X5M

Inhaltsübersicht

- Teilleiste
- Entfernen des serienmäßigen Ansaugsystems
- Einbau der Schaufelplatte
- Dinan Ansaugvorrichtung
- Ansaugstutzen-Baugruppe

Teileliste

ITEM NO.	PartNo	DESCRIPTION	QTY.
1	#48Z	Clamp, 9mm, 80-100	1
2	#64Z	Clamp, 9mm, 90-110	5
3	D401-0030	Air Filter	2
4	D671-0147	M4 x 10 x 0.7P Button Head, SS	8
5	D671-0245	Washer, Metal-Bonded Sealing, .180 ID x .375 OD	8
6	D671-0246	Washer, Rubber, 0.195 ID X 0.438 OD, BLK	10
7	D712-0034	Badge, Dinan Emboss AL, Adhesive Back	1
8	D762-0265	Main Snorkel	1
9	D762-0266	Main Rubber Boot	1
10	D762-0267	Bellow, 4x2.5x0.8, EPDM 60A, BLK	1
11	D762-0268	Bellow, 4.0-3.625x2.5x0.8, EPDM 60A, BLK	1
12	D763-0171	Assy, Front Inlet	1
13	D763-0172	Assy, Left Airbox	1
14	D763-0173	Assy, Right Airbox	1
15	D763-0096	Gasket, Trim, U-Channel	2

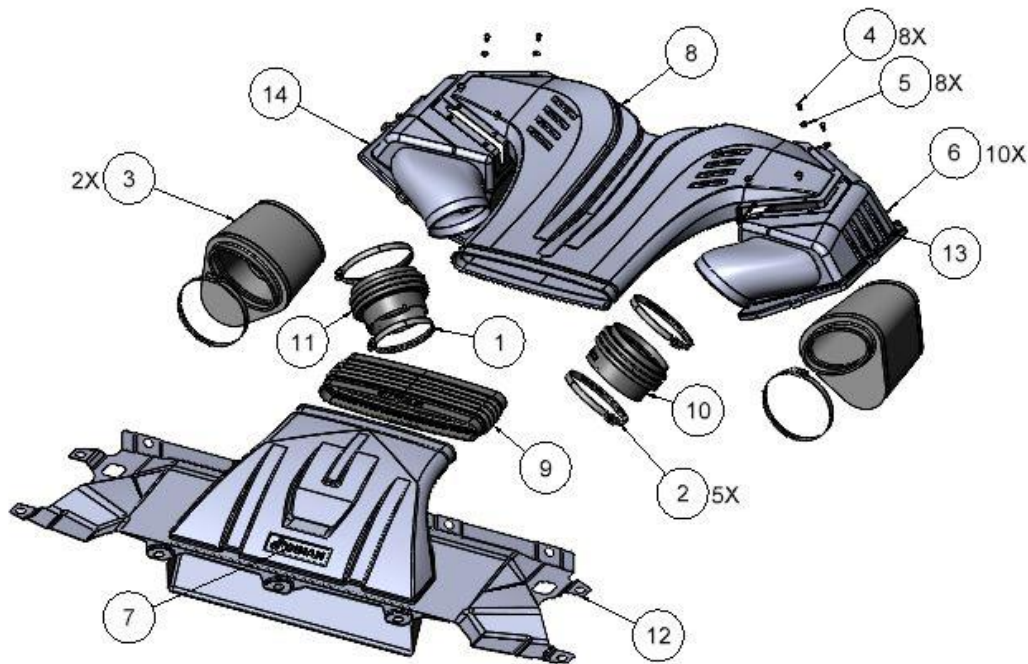

***D502121- Bänderriemen nicht abgebildet**

Ausbau des serienmäßigen Ansaugsystems

1. Entfernen Sie die Motorabdeckung



2. Entfernen Sie wie abgebildet alle Drucknieten und Schrauben, die die Kunststoffabdeckung halten auf beiden Seiten. Um die Kunststoffabdeckung richtig anheben zu können müssen die Dichtungen dazu gelöst werden.

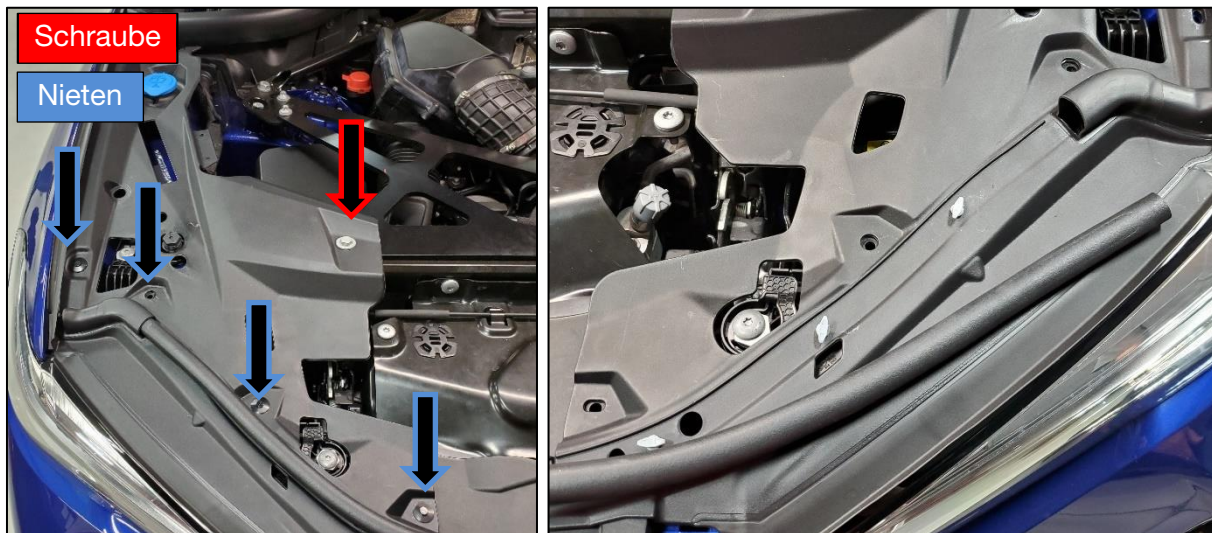

3. Entfernen Sie die 12 Schrauben (siehe Foto) und lösen Sie das Kabel des Motorhaubenschlusses von der Platte. Entfernen Sie ebenfalls auch die 4 Schrauben, mit denen die vordere Kunststoffplatte befestigt ist. Dies erleichtert den Einbau der Frontschürze. Nach der Montage kann die Verkleidung entfernt werden. Sowohl die Schrauben als auch die Kühlerhalterungen werden wiederverwendet.

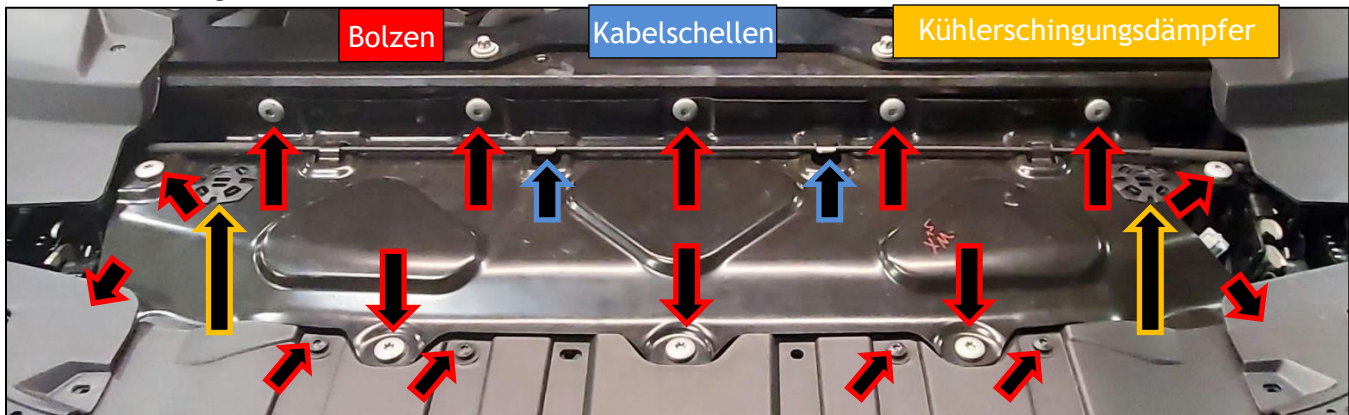

4. Sobald die Metallplatte entfernt ist, haben Sie Zugang zum Kühlerdeckel des Luftkanals. Um das Front Inlet montieren zu können muss der Kühlerdeckel nochmals bearbeitet werden.

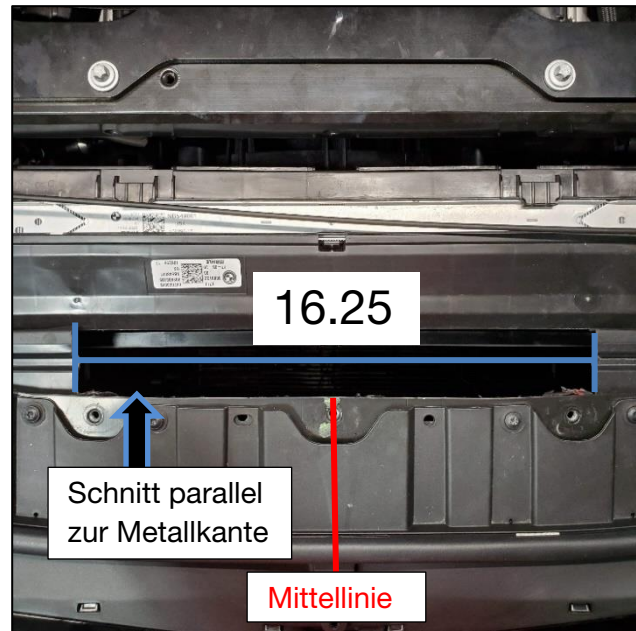

- Als Werkzeuge werden eine Schere und/oder ein Rotationsschneider mit Schneideradaufsatz benötigt. Wie oben gezeigt, wird die Breite bei 16,25" markiert, etwa auf der Mittellinie des Fahrzeugs (8,125" auf jeder Seite). Schneiden Sie mit der Schere parallel zur Mittellinie an den markierten Stellen.
- Die vordere Lippe des Kühlerverschlusses sollte mit einer Trennscheibe geschnitten werden. Achten Sie darauf, dass das entfernte Material von oben gesehen bündig mit der Metalllippe abschließt. Dadurch kann der vordere Einlass nach unten in den Luftkanal des Grills eingepasst werden.
- Säubern Sie die Kanten. Das ausgeschnittene Stück kann entsorgt werden.

5. Entfernen Sie beide Airbox-Deckel und Auslassrohre wie unten gezeigt. Für jede Airbox gibt es 6 Schrauben und 2 Schlauchklemmen. Die abmontierten Schrauben werden wieder verwendet und sollten nicht entsorgt werden. Wir empfehlen ebenfalls den unteren Teil des Ansaugkastens zu demontieren. Der Ausbau kann den Einbau der Dinan Komponenten erleichtern.

WARNUNG: Beim Ausbau wird der Einlass des Turboladers freigelegt. Gegenstände die hineinfallen könnten den Turbolader schwer beschädigen. Wir empfehlen daher unbedingt einen Lappen oder Handtuch über den freigelegten Turboeinlass zu legen.

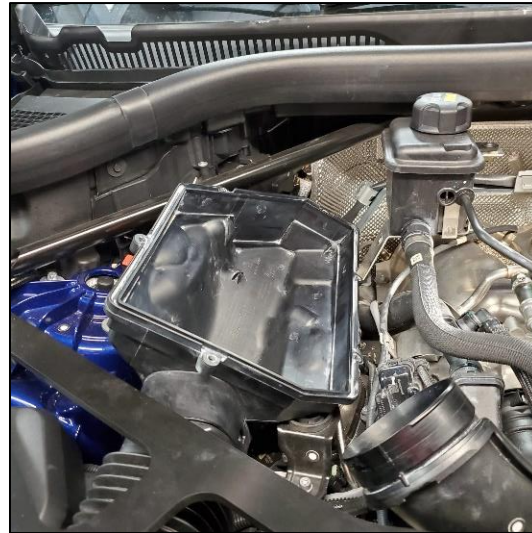

Installation des vorderen Einlass

- 1) Bevor Sie den vorderen Einlass montieren sollte das Kabel der Motorhaubenverriegelung mit einem Kabelbinder an der Schlitzöffnung am Kühlerdeckel befestigt werden. Dies sollte nun auf beiden Seiten hinter der Befestigungssäule sitzen. Daraufhin kann das Ende abgeschnitten werden.

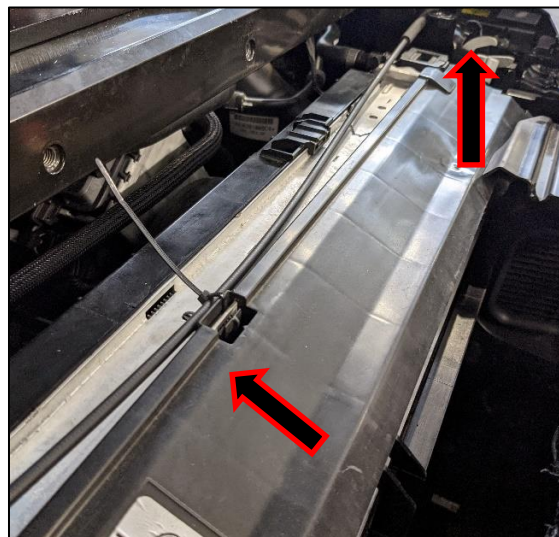

- 2) Ist der Kühlerdeckel des Luftkanals korrekt ausgeschnitten gleitet der vordere Einlass in die Öffnung hinein.
- 3) Bringen Sie die Schwingungsdämpfer des Kühlers auf beiden Seiten wieder an.
- 4) Montieren Sie die Originalschrauben wieder in den vorderen Dinan-Einlass. Es wird dazu eine zusätzliche Schraube benötigt, da der Dinan-Einlass das vertikale mittlere Schraubenloch blockiert. Montieren Sie die 4 Schrauben für die Kunststoffverkleidung wieder.

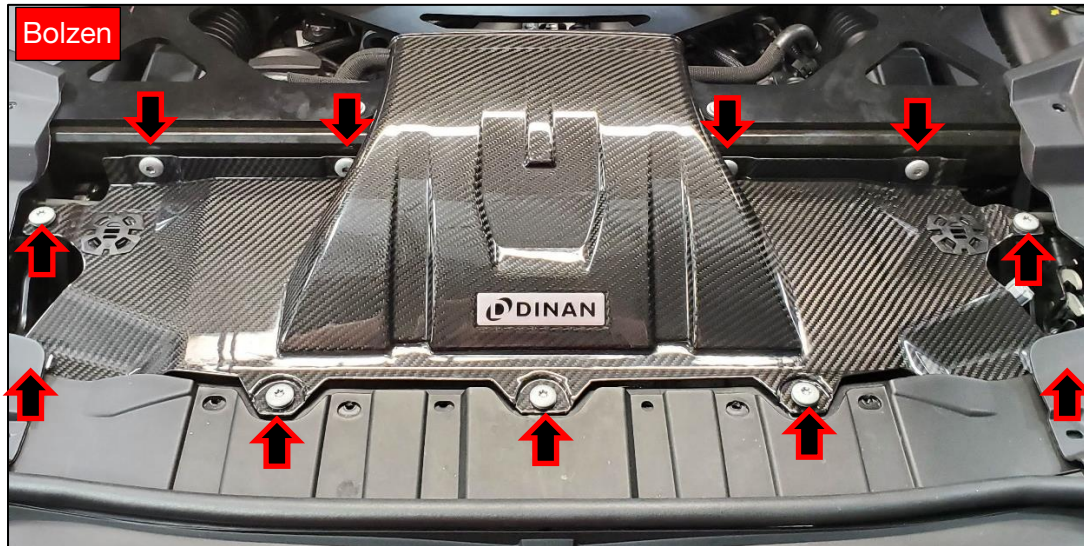

Dinan Ansaugvorrichtung

- 1) Die im Satz enthaltene Gummidichtung kann an jedem unteren Ansaugkasten angebracht werden. Die Dichtung muss nach dem Einbau zurechtgeschnitten werden. Für einen optimalen Einbau beginnen Sie die Dichtung wie unten gezeigt an einer rechtwinkligen Ecke.



2) Setzen Sie den Filter in den Dinan-Ansaugdeckel ein und achten Sie dabei auf die richtige Ausrichtung. Ziehen Sie die Klemme 90-110 mm fest.

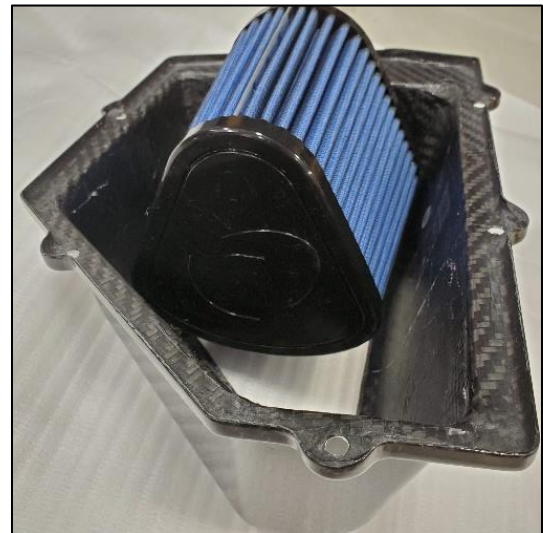
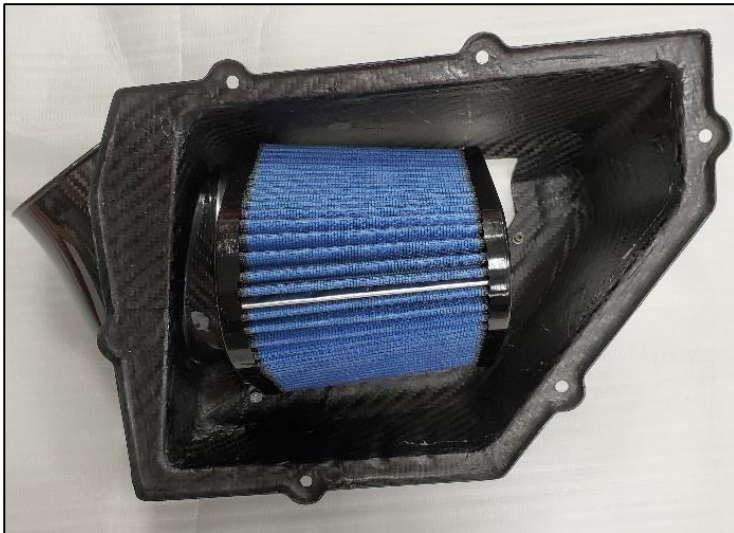

Ansaug-Baugruppe

1) Montieren Sie die Ansaugbälge anhand des Teileplans an den Airboxen. Der Balg mit dem kleineren Durchmesser wird auf der Beifahrerseite in Richtung des Turbo-Ansaugrohrs angebracht. Positionieren Sie die Klemmköpfe 90-110 in Richtung Fahrzeugmitte. Jeder Faltenbalg hat einen Schlitz, der so positioniert werden sollte, dass er mit dem Schlitz an das serienmäßige Ansaugrohr des Turbos anliegt.



- 2) Die beiden oberen Airboxen können nun auf die untere Box montiert werden und in den Motorraum eingesetzt werden. Um Kratzer zu verhindern, schieben Sie die Gummi-Unterlegscheiben auf die Airbox Schrauben. Danach kann der Deckel auf die unteren Boxen gesetzt werden.
- 3) Jede Manschette hat einen Schlitz, der so positioniert werden sollte, dass er mit dem Schlitz an den serienmäßigen Ansaugrohren, die zum Turbo führen, übereinstimmt. Verwenden Sie die kleinere Schelle 80-100 für die Beifahrerseite und die größere Schelle 90-110 für die Anschlüsse auf der Fahrerseite.



4) Der Dinan Hauptkanal kann nun verbaut werden. Dazu muss vor dem Einbau die Hauptgummimanschette auf die Unterseite gesetzt werden.

Schieben Sie die Gummimanschette über das Rohr. Es werden dazu keine Klammern benötigt.



5) Um die Abdeckung zu montieren muss die Manschette über die Schaufel gezogen werden. Stellen Sie sicher, dass die Manschette den vorderen Einlass und die Kanäle vollständig umschließt. Prüfen Sie die Unterseite, da eine unsachgemäße Dichtung die Leistung beeinträchtigt.



6) Befestigen Sie den Kanal mit den 8 mitgelieferten M4-Schrauben und Metallunterlegscheiben an den oberen Gehäusen. Ist alles korrekt montiert sollte der Motorraum wie unten im Bild abgebildet aussehen.

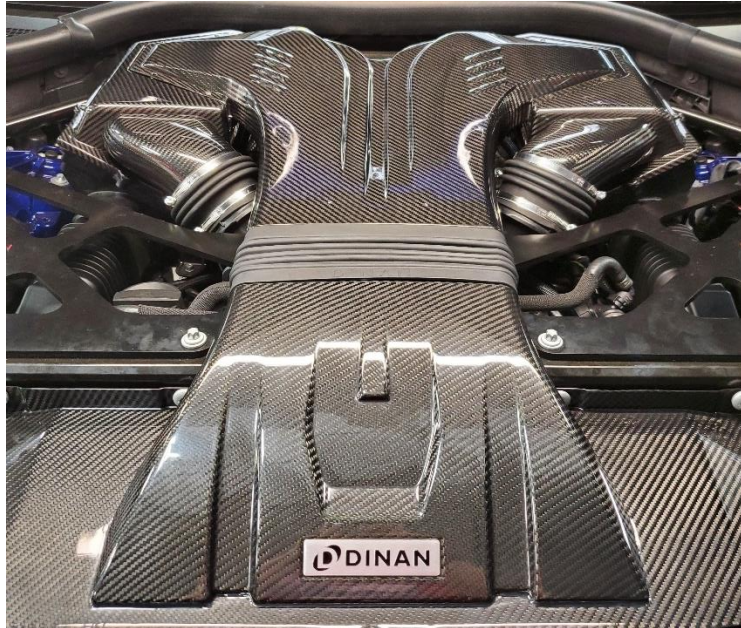

Der Einbau ist nun abgeschlossen. Reinigen Sie die Kohlefaseroberfläche mit einem Mikrofasertuch und stellen Sie sicher, dass alle Werkzeuge aus dem Motorraum entfernt sind. Danach kann die Motorhaube geschlossen werden.