

#TL100144

INSTALLATION MANUAL

# CBK0040

APR MQB GLI Catback /  
GOLF VIII R VARIANT

**APR**





## Anmerkungen:

Diese Anleitung wurde für einen MK7 GLI nach nordamerikanischer Spezifikation geschrieben andere Modelle wie der Golf VIII R Variant sind vom Aufbau ähnlich und gleichen sich in der Bauweise.

Bewahren Sie beim Zerlegen des Fahrzeugs alle Befestigungselemente auf, damit sie wiederverwendet werden können. Es empfiehlt sich ein Ablagefach zu besorgen. Befestigungselemente, die nicht wiederverwendet werden können, sind in der Anleitung vermerkt. Alle in dieser Anleitung verwendeten Richtungen (rechts, links, vorne, usw.) beziehen sich aus der Sicht vom Fahrersitz aus.

In dieser Anleitung wird davon ausgegangen, dass Sie über grundlegende mechanische Fähigkeiten und verschiedene Arten von Handwerkzeugen verfügen. Sollten Sie Fragen zum Einbau haben, wenden Sie sich bitte an Ihren APR-Stützpunkt in Ihrer Nähe.



WWW.GOAPR.COM

4800 US HWY 280 West Opelika Alabama 36801

**TL100144**

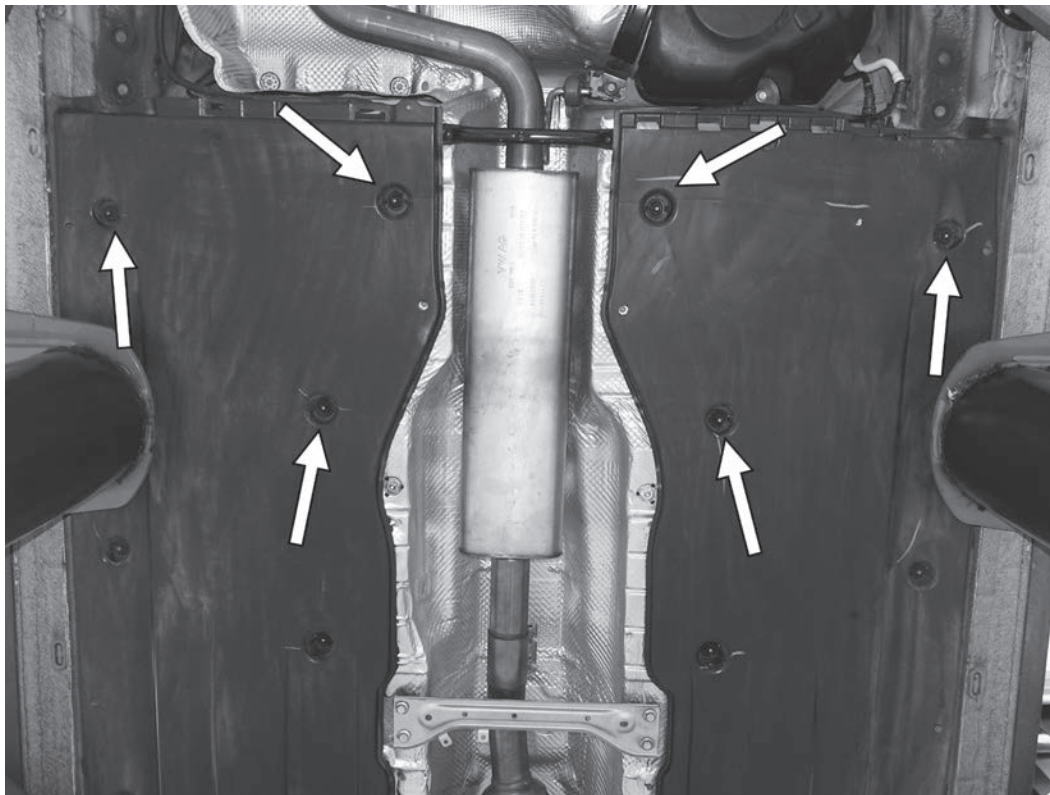

1) Heben Sie das Fahrzeug an und sichern Sie es auf einer Hebebühne. Entfernen Sie die sechs 10-mm-Befestigungselemente an der Rückseite der Unterbodenverkleidung.

2) Entfernen Sie die vier 13-mm-Muttern, die die hintere Querstrebe halten und nehmen Sie diese aus dem Fahrzeug.

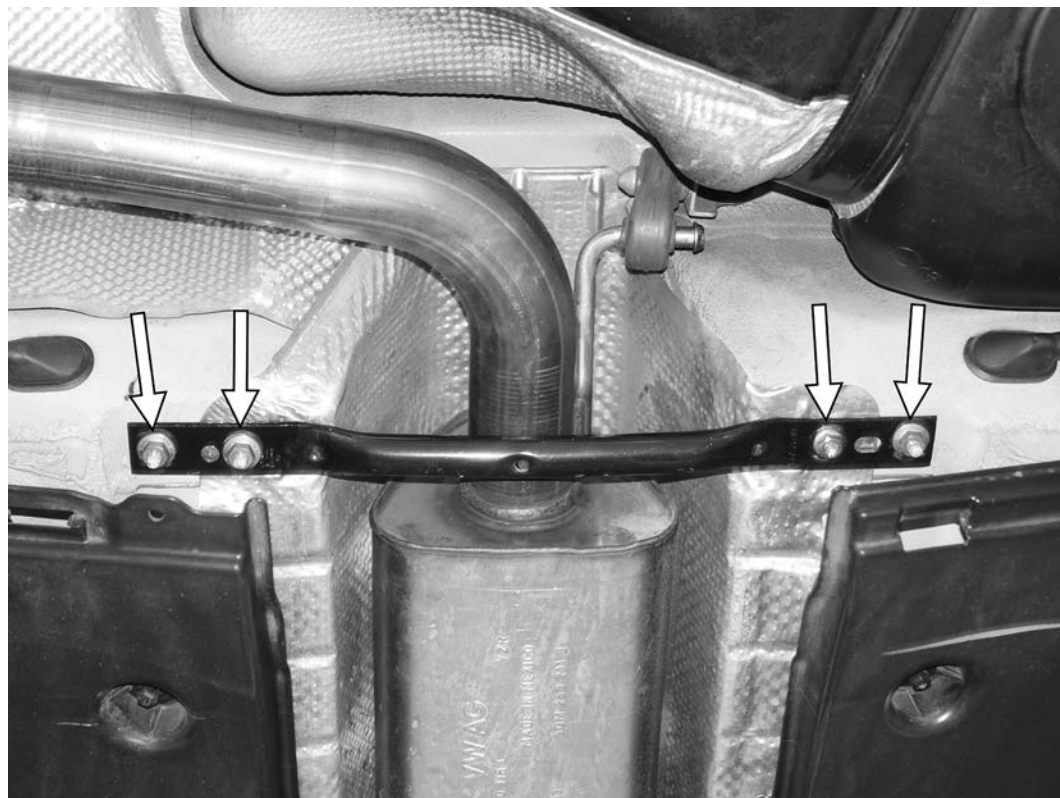

**TL100144**

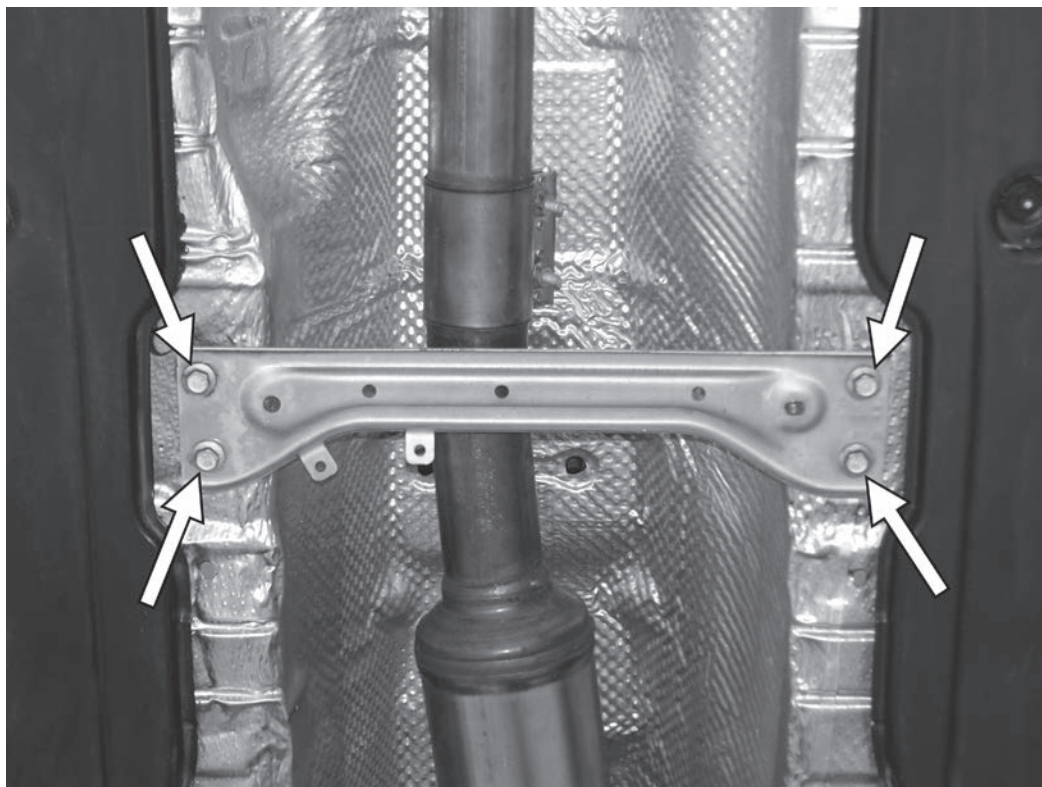

3) Entfernen Sie die vier 13-mm-Muttern, die die vordere Querstrebe galten und nehmen Sie diese ebenfalls aus dem Fahrzeug.

4) Lösen Sie die beiden 13-mm-Muttern an der vorderen Schelle nach dem Abgasrohr. Die Schelle noch nicht vom Fahrzeug entfernen aber sie sollte sich bewegen lassen.



TL100144

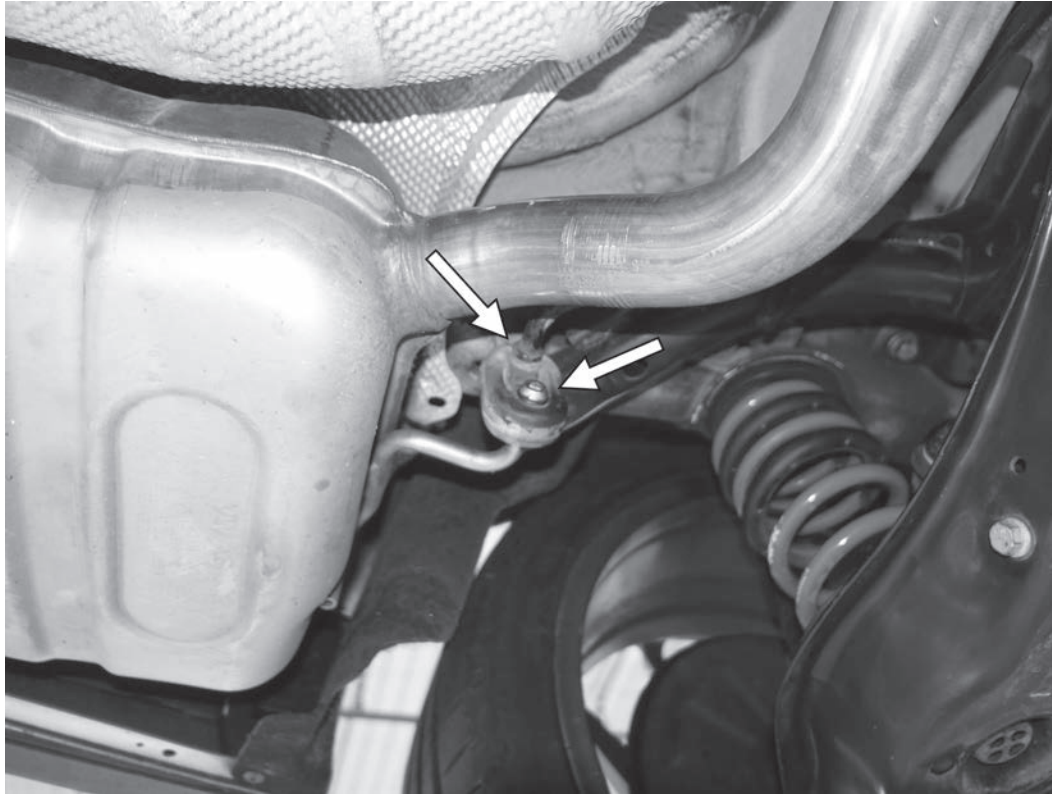

5) Lösen Sie die Gummiaufhängung an der Vorderseite des linken Schalldämpfers und entfernen Sie diese zusätzlich vom Befestigungsposten am Fahrzeug. Bewahren Sie die Gummiaufhängung auf, da sie wiederverwendet werden soll.

6) Trennen Sie die Gummiaufhängung an der Rückseite des mittleren Tunnels und lassen Sie diese am Fahrzeug befestigt.

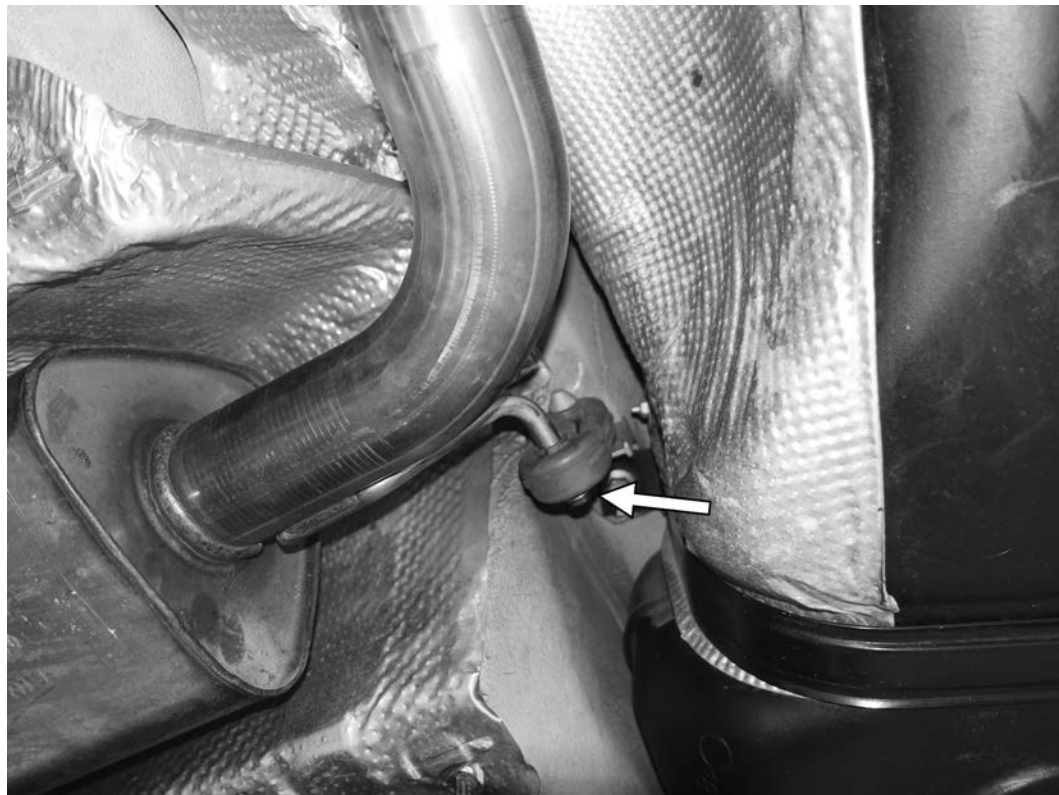

TL100144

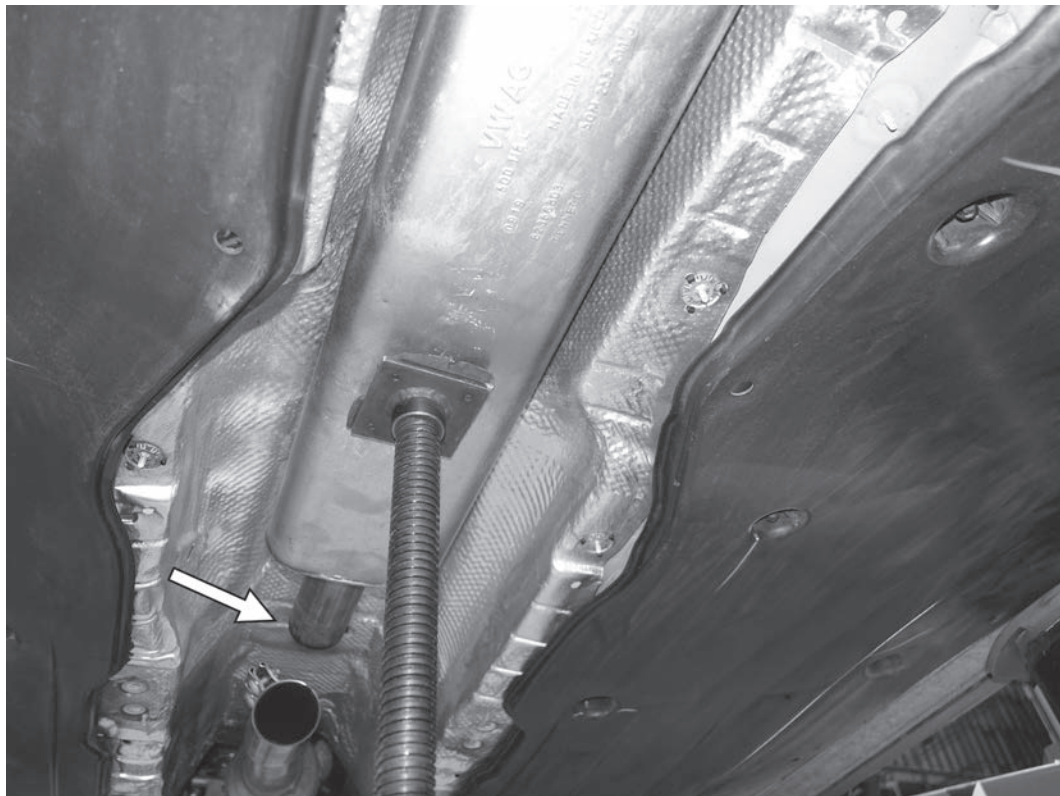

7) Verwenden Sie einen Wagenheber, um den mittleren Resonator im Auto abzustützen und verschieben Sie dann die zuvor gelöste Schelle, um das Fallrohr vom Rest der Werksabgasanlage zu trennen.

8) Entfernen Sie mit einem Helfer, der die Rückseite des Auspuffs festhält, die 13-mm-Schraube, mit der die Abgasanlage hinten am rechten Schalldämpfer befestigt ist.



**TL100144**

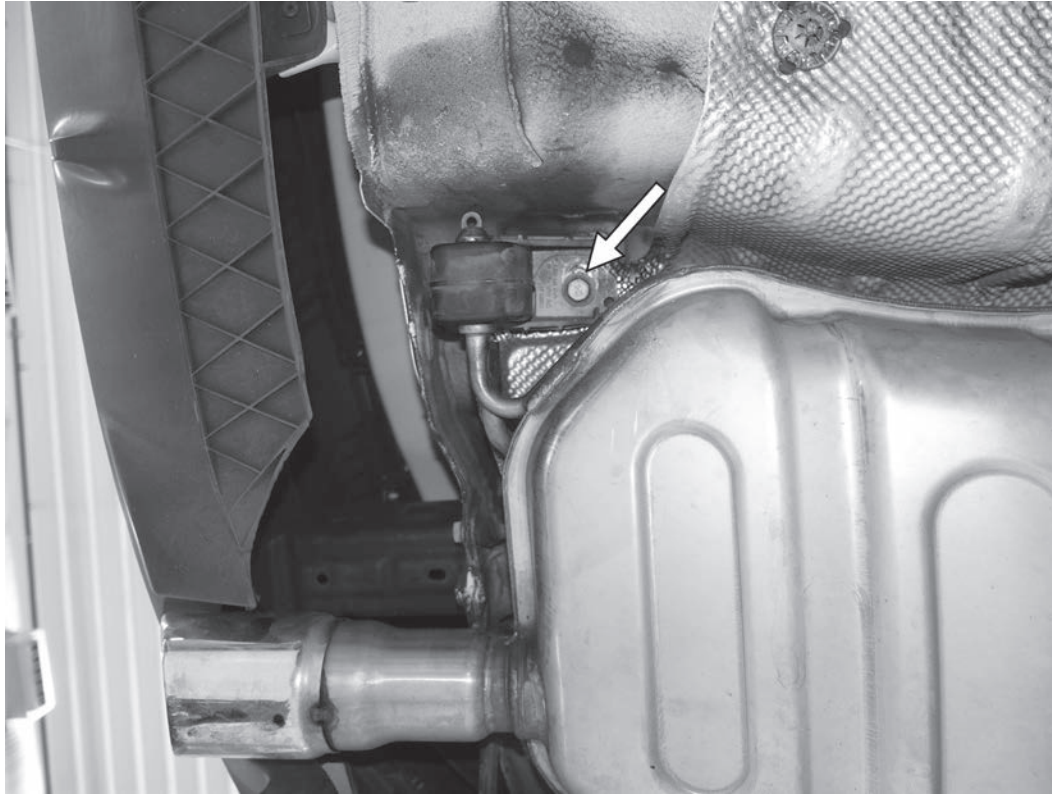

9) Entfernen Sie mit einem Helfer, der die Rückseite des Auspuffs festhält, die 13-mm-Schraube, mit der die Abgasanlage hinten am linken Schalldämpfer befestigt ist. Nehmen Sie die gesamte Abgasanlage aus dem Fahrzeug und legen Sie diese auf den Boden.

10) Nachdem Sie die Ausrichtung der Halterung sich notiert haben, entfernen Sie die Aufhängung der Serienanlage an rechten Rückseite des Schalldämpfers. Bringen Sie die Halterung in der exakt gleichen Ausrichtung am rechten APR-Schalldämpfer wieder an.

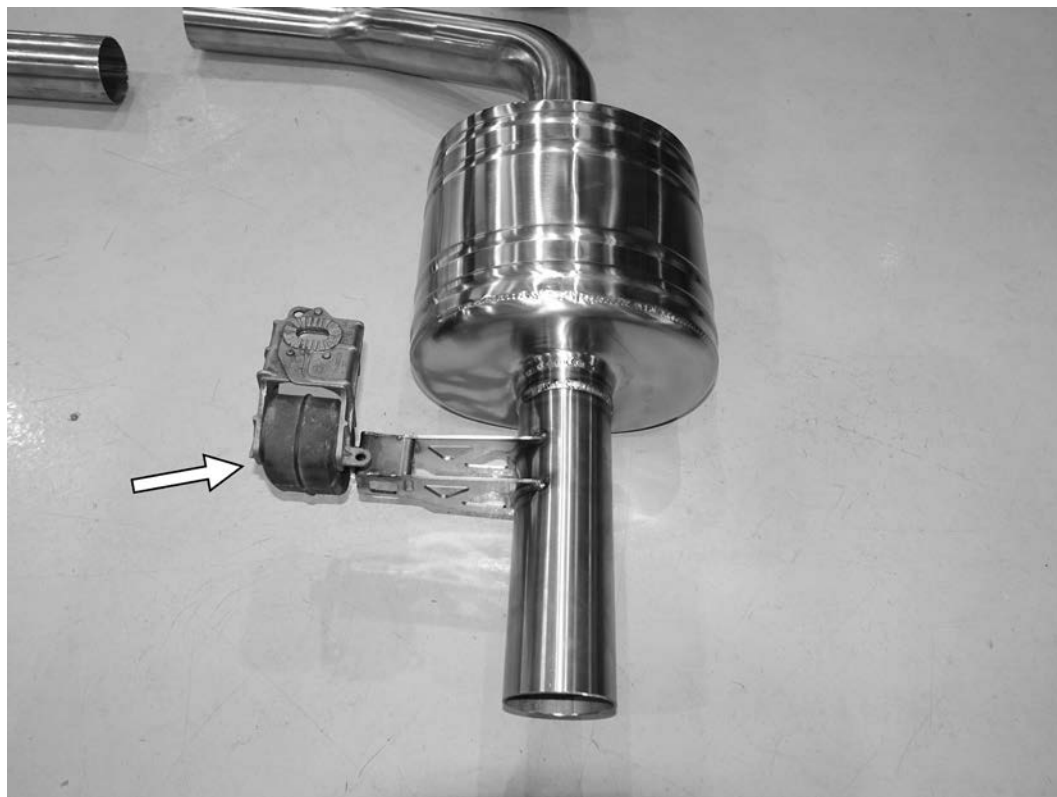

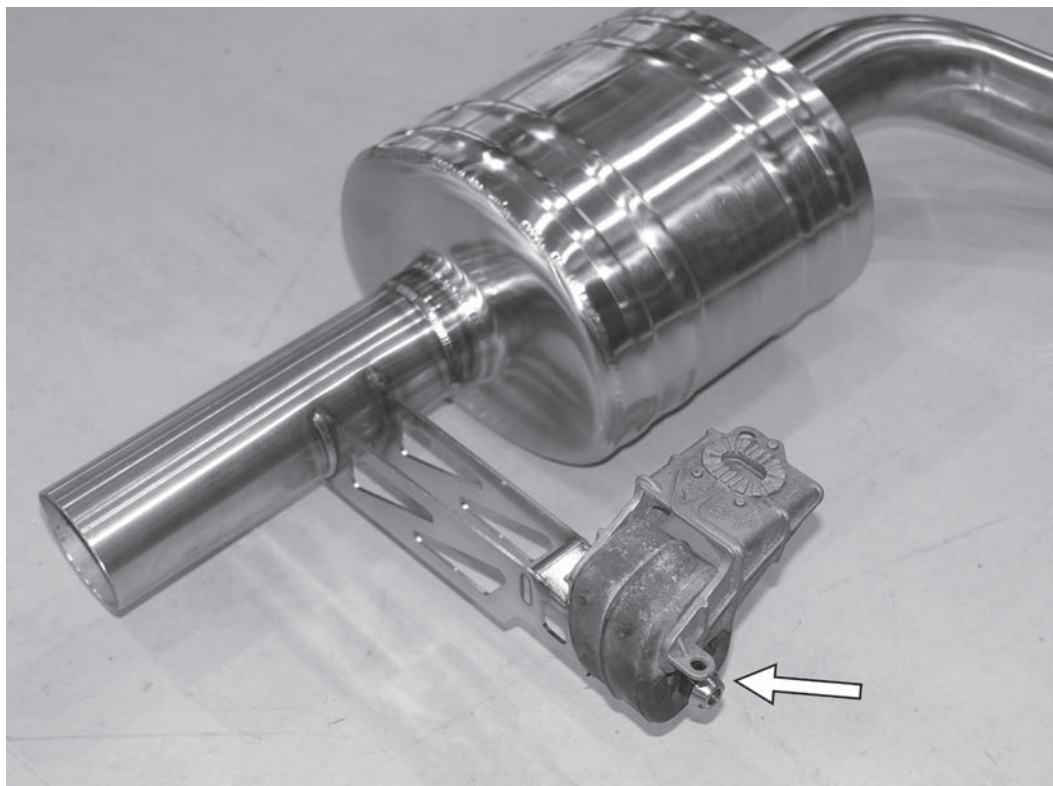

11) Führen Sie die gleichen Schritte nochmals auf der linken Seite des Schalldämpfers durch. Notieren Sie sich dazu die Ausrichtung der Aufhängung und bringen Sie die Halterung mit der gleichen Ausrichtung am linken APR-Schalldämpfer wieder an.

**APR**

12) Übertragen Sie die Gummiaufhängung von der werksseitigen Abgasanlage, wo sie an der Rückseite des Mittel隧nells angeschlossen ist auf die vordere Aufhängung des APR Mittelschalldämpfers. Bauen Sie den APR Mittelschalldämpfer mit einem Helfer in das Fahrzeug ein und befestigen Sie ihn an der Rückseite des Verlaufs.

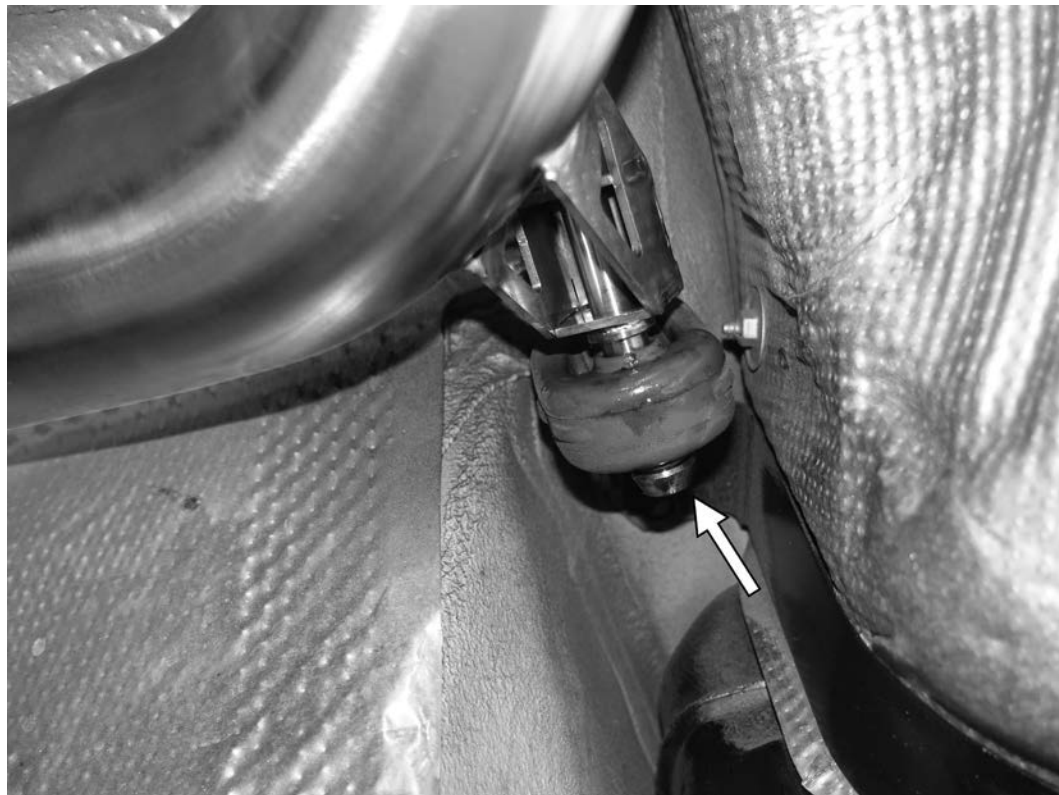

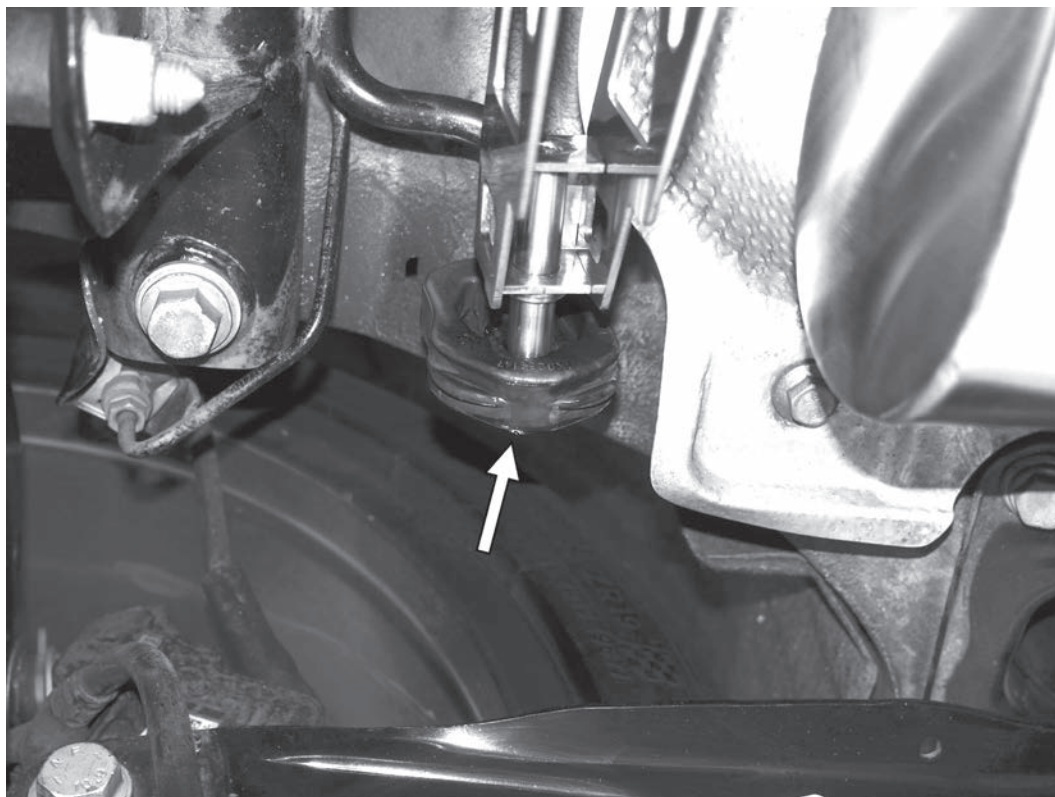

13) Nehmen Sie die werksseitige Gummiaufhängung, die an der Vorderseite des linken Werksschalldämpfers angebracht war

**APR**

14) Montieren Sie das gegossene APR T-Stück an der Rückseite des APR Mittelschalldämpfers mit einer der APR Schellen wie im Bild gezeigt. Die 15-mm-Schrauben an der Schelle können leicht angezogen werden. Das T-Stück sollte aber locker genug sein um kleinere Anpassungen später vollziehen zu können.

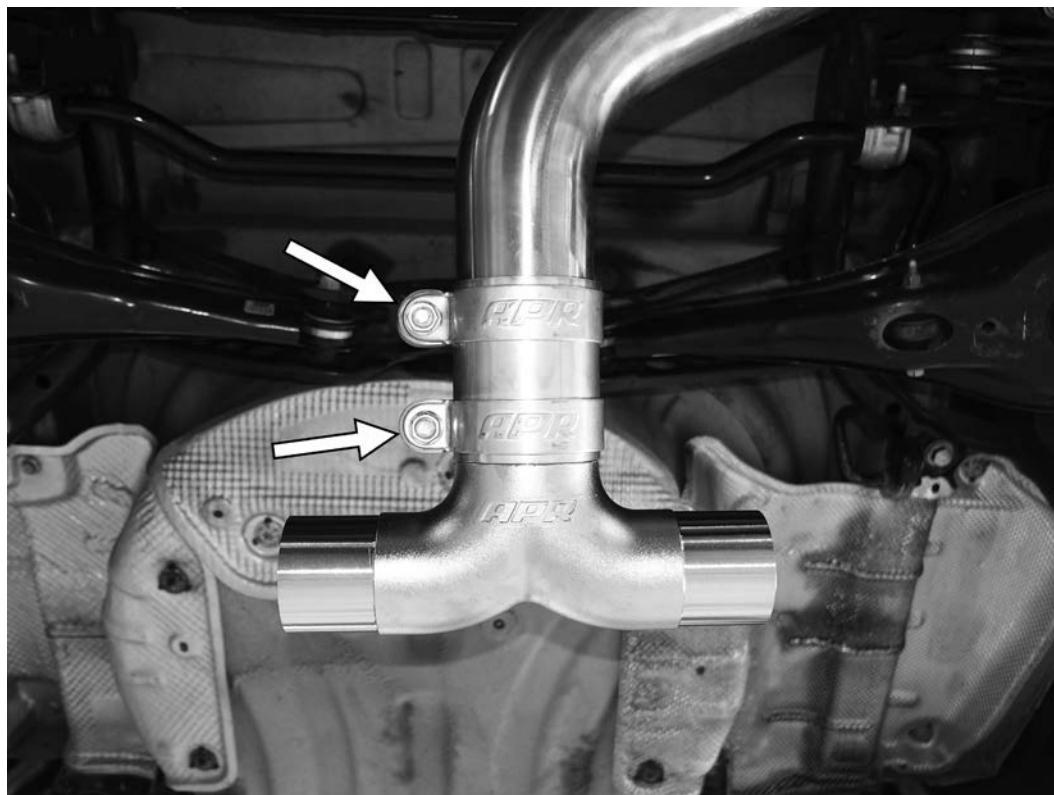

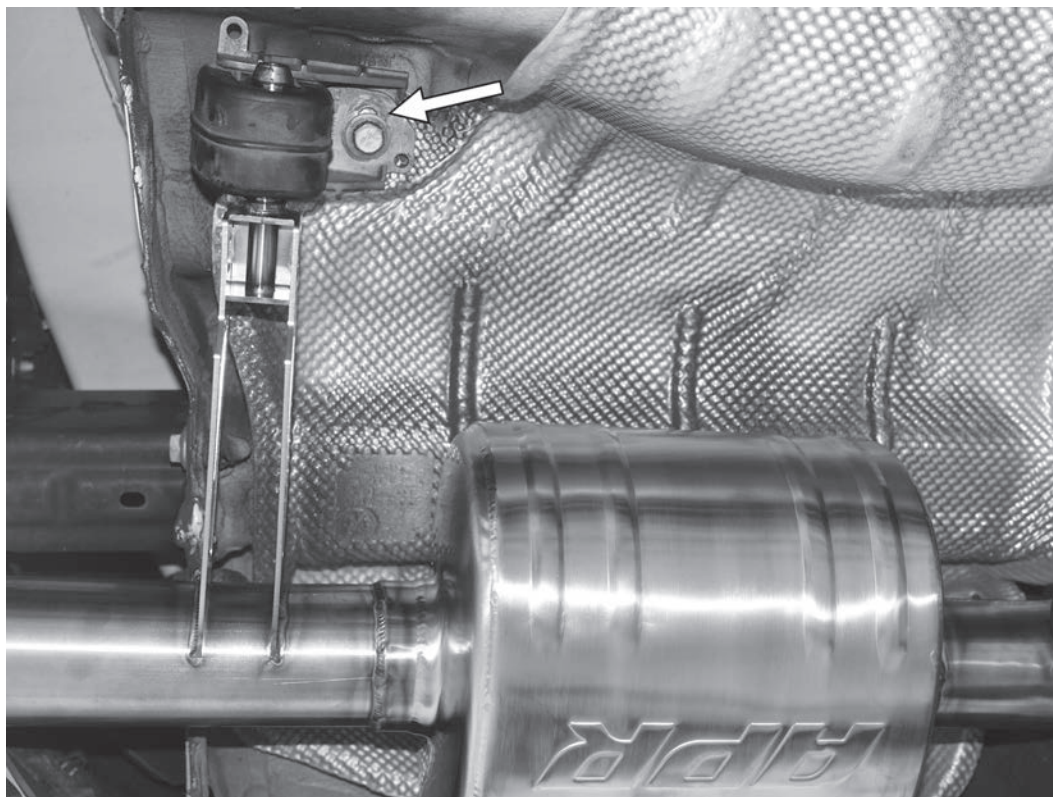

15) Setzen Sie den linken APR-Schalldämpfer in das Fahrzeug ein und verwenden Sie die originale 13-mm-Schraube um die werksseitige Aufhängung locker an ihrer ursprünglichen Position zu befestigen. Ziehen Sie die Schrauben nicht fest, da der Schalldämpfer noch angepasst werden muss. Montieren Sie auch den rechten APR-Schalldämpfer auf die gleiche Weise und befestigen Sie ihn ebenfalls locker mit der originalen 13-mm-Schraube.

**APR**

16) Befestigen Sie den vorderen teil der beiden Endschalldämpfer mit den beiden kleineren APR-Schellen am gegossenen APR T-Teil wie abgebildet. Die 15-mm-Schrauben an den Schellen können leicht angezogen werden. Das T-Stück und alle Auspuffrohre sollten locker genug sein um spätere Anpassungen vollziehen zu können.

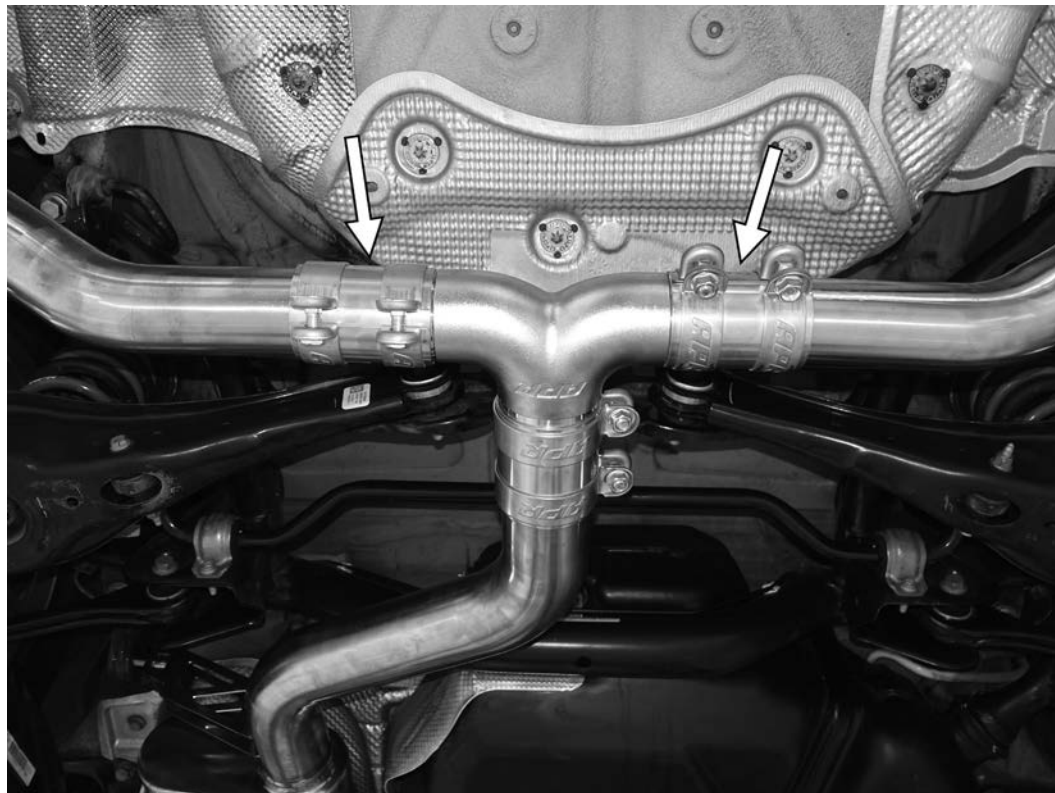

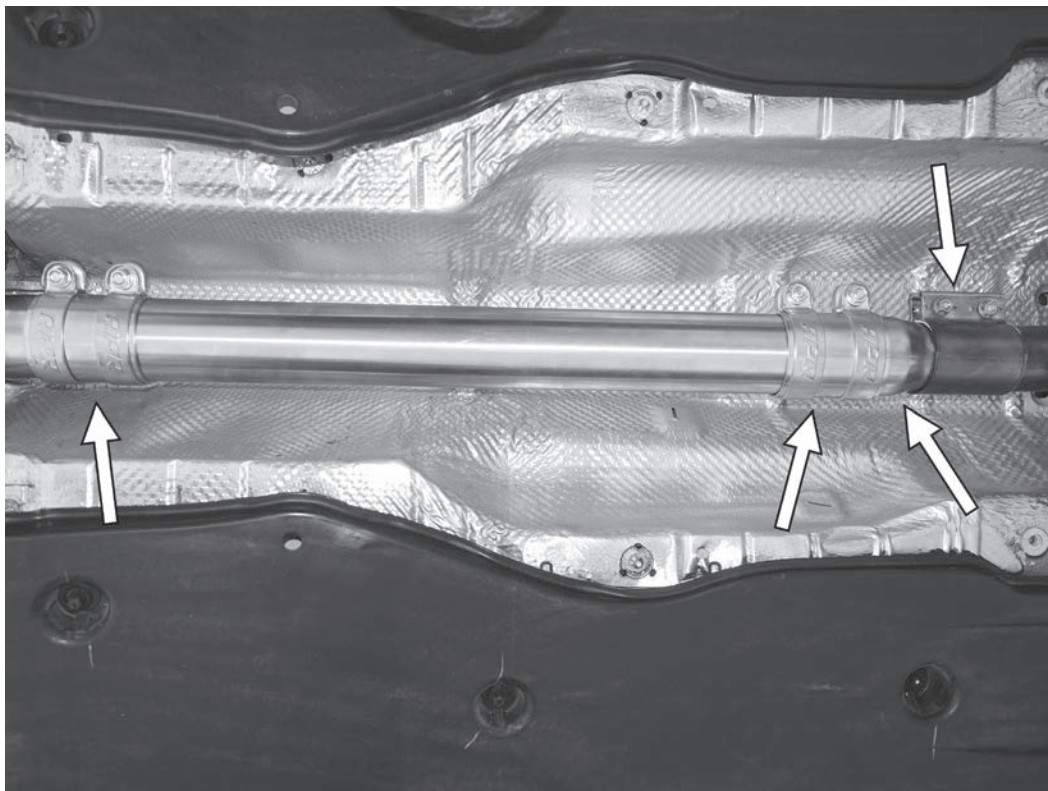

17) Montieren Sie mit den beiden verbleibenden großen APR-Schellen das lange gerade Rohr und die Reduzierung wie gezeigt. Verbinden Sie die Reduzierung mit der serienmäßigen Schelle. Ziehen Sie die Schelle leicht an und lassen Sie diese dabei locker genug um spätere Anpassungen vollziehen zu können.

**APR**

18) Feinjustieren Sie nun die APR Abgasanlage an ihren verschiedenen Stellen. Bewegen Sie die hinteren Schalldämpfer, heben und senken Sie das T-Stück und drehen Sie die hinteren Schalldämpferrohre in die richtige Position. Sobald die Abgasanlage richtig ausgerichtet ist ziehen Sie von der Rückseite des Autos nach vorne alle Schrauben und Schellen fest.



**TL100144**

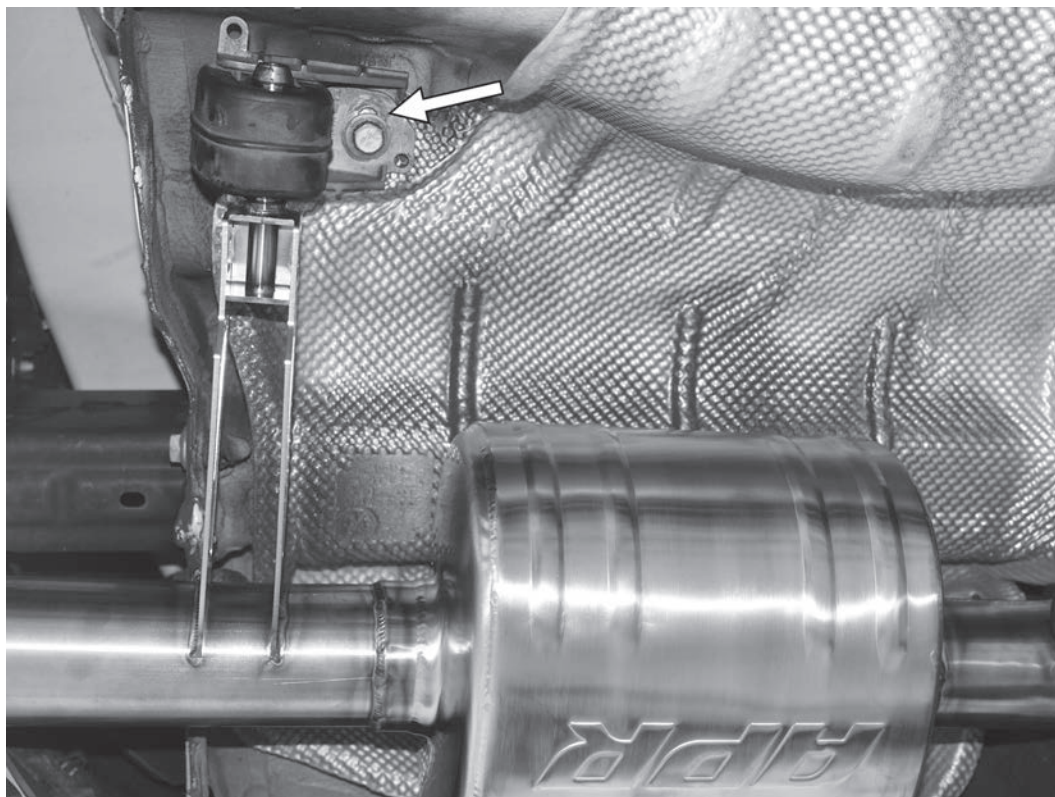

19) Nach der Ausrichtung ziehen Sie die 13-mm-Schrauben an den hinteren Aufhängungen mit 20 Nm (177 lbs) an.

**APR**

20) Nach der Ausrichtung ziehen Sie die 15-mm-Muttern an den beiden Klemmen hinter und vor dem gegossenen T-Stück mit 20 Nm (177 in-lbs) an.

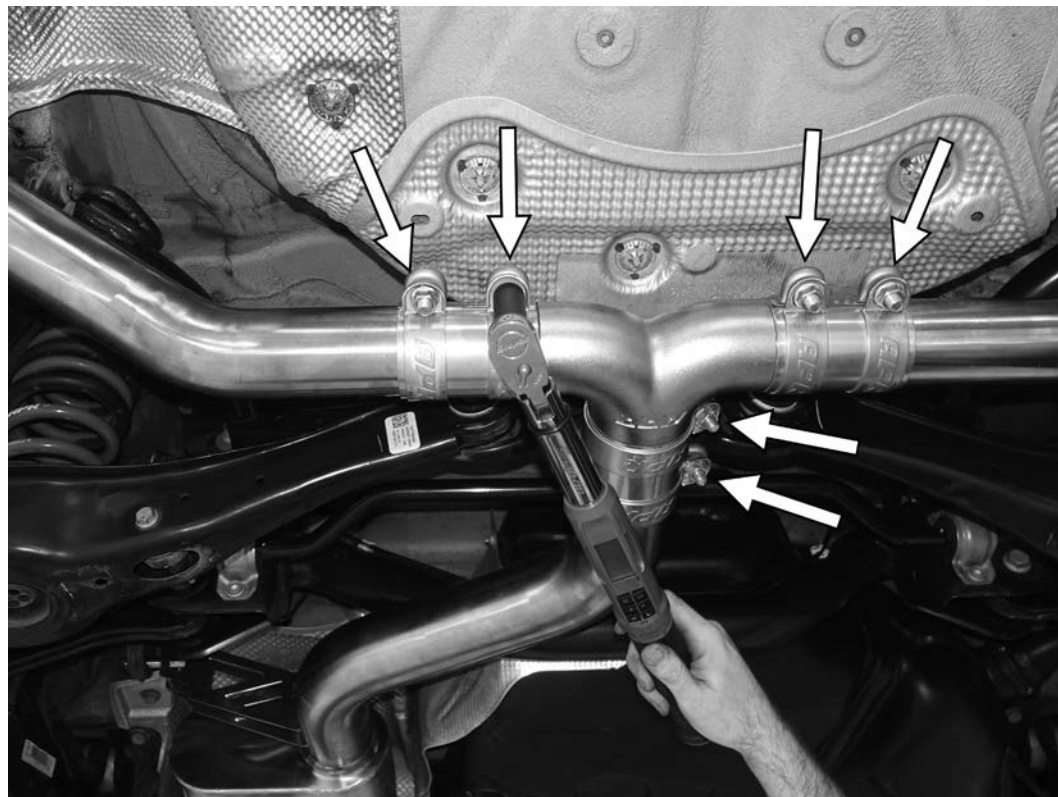

**TL100144**

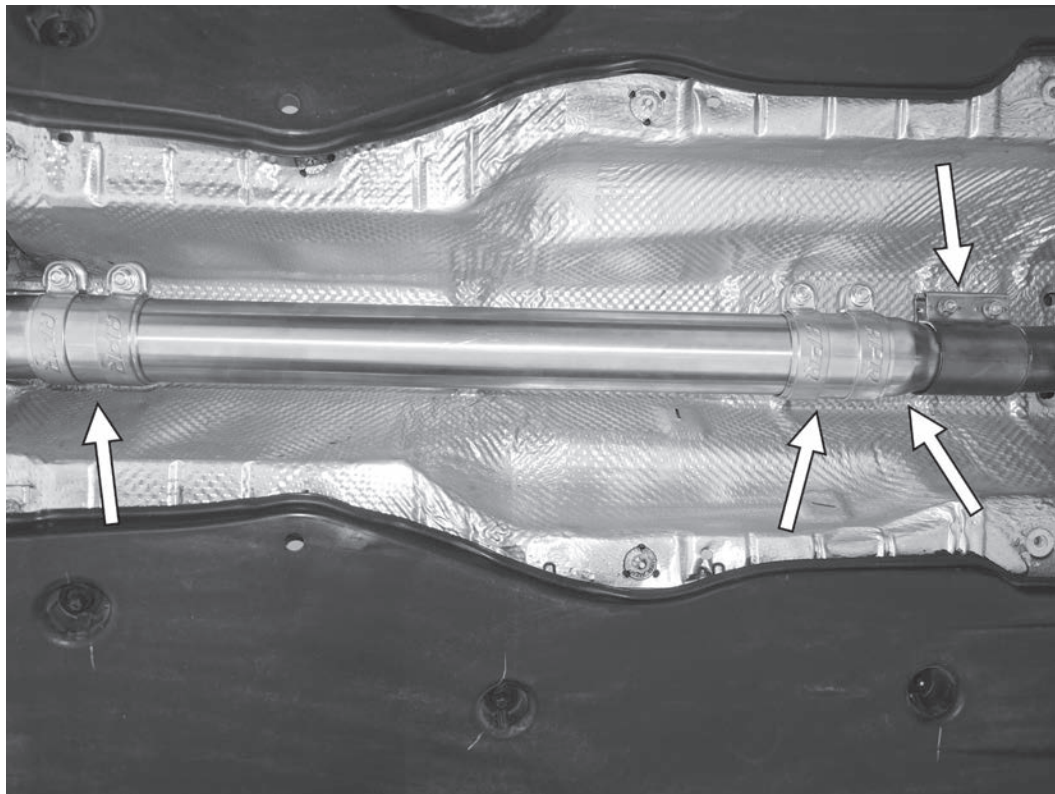

21) Ziehen Sie die 15mm-Muttern an beiden APR-Schellen im Mitteltunnel mit 20 Nm (177 in-lbs) an. Ziehen Sie abschließend die 13-mm-Muttern an der vorderen werksseitigen Schelle mit 30 Nm an.

**APR**

22) Montieren Sie die werksseitige hintere Querstrebe mit den mitgelieferten Abstandshaltern zwischen der Strebe und dem Chassis des Fahrzeugs. Ziehen Sie die vier 13mm-Muttern mit 20 Nm (177 in-lbs) an.



**TL100144**

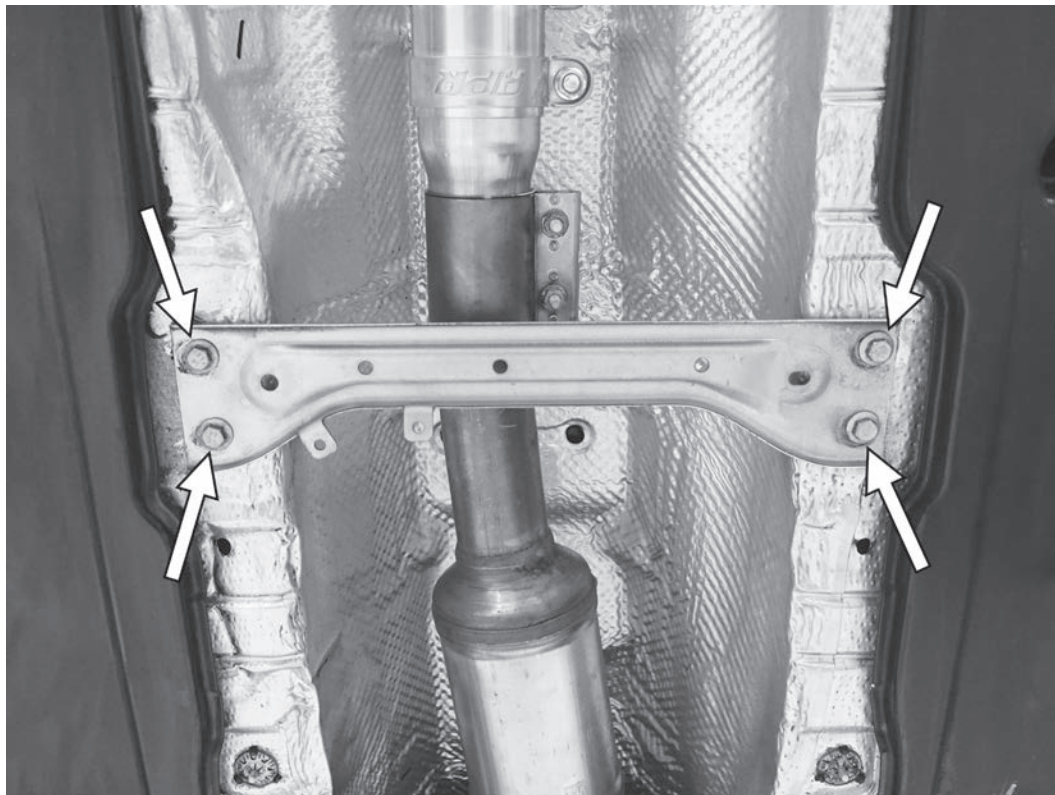

23) Montieren Sie die vordere Querstrebe am Fahrzeug. Ziehen Sie die vier 13mm-Schrauben mit 20 Nm (177 in-lbs) an.

**APR**

24) Montieren Sie die beiden hinteren Endrohrblenden mit der mitgelieferten Schelle. Stellen Sie die Position der Endstücke in der Heckschürze ein. Ziehen Sie die 15-mm-Mutter an den Schellen mit 55 Nm (40 ft-lbs) an.

GLI:  
2 - Endrohrblenden

Golf Variant:  
4 - Endrohrblenden

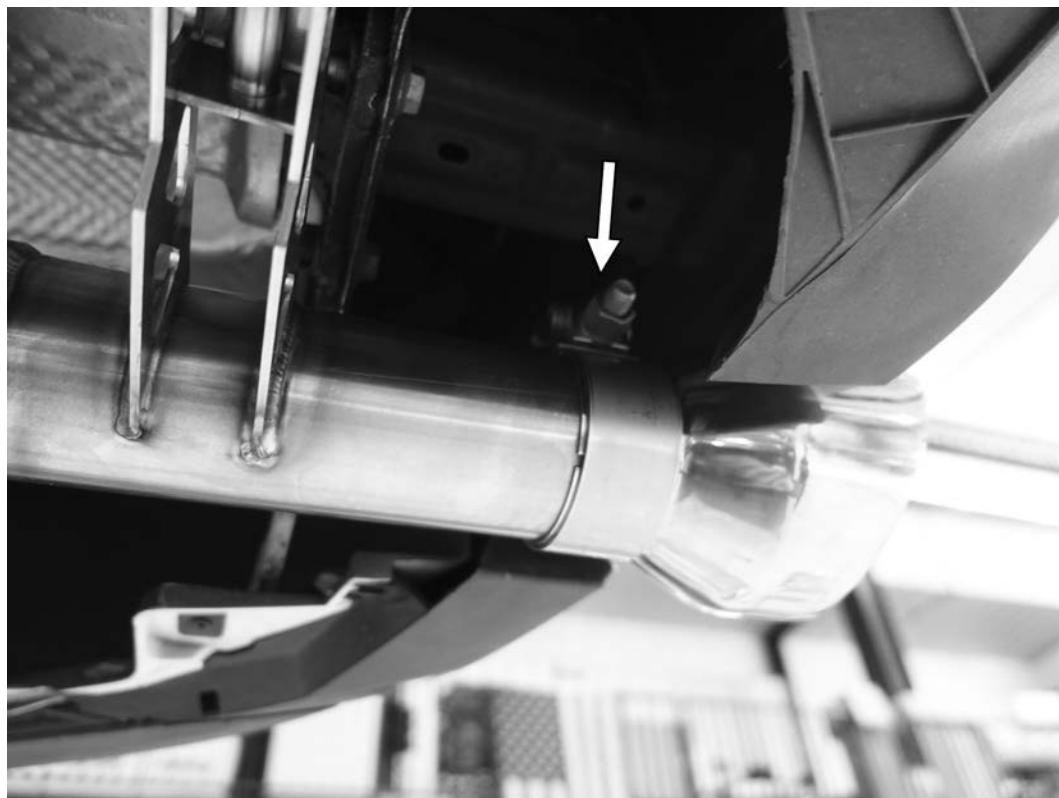

**TL100144**

---

---

***APR***

---



#TL100144

***GO APR***